

ASX



MITSUBISHI
MOTORS
Drive@earth





LOVE, LIFE, DRIVE

De wonderen zijn de wereld nog niet uit; nieuwe ideeën en uitvindingen maken voortdurend hun opwachting. Achter elke boom of straathoek wacht een nieuwe uitdaging. Het enige wat nog meer voldoening geeft dan het ontdekken van al dit nieuws is het te delen met mensen die u nabij staan: vrienden, familieleden, geliefden. De Mitsubishi ASX heeft een slimme, energieke en

moderne stijl, die als een maatkostuum bij zijn berijder past. Hij beschikt over milieuvriendelijke techniek en een uitrusting die aansluit bij zelfs de meest actieve levenshouding. Hij brengt u naar elke denkbare plek, ook naar plaatsen waar u nog nooit eerder bent geweest. Stap in en ontdek waar deze dag u brengt.





DUURZAAM REIZEN



1.8 DI-D MIVEC TURBOMOTOR

Dankzij de combinatie van een uiterst efficiënte dieselmotor met MIVEC (Mitsubishi Innovative Valve timing Electronic Control, dat langs elektronische weg de timing van de kleppen regelt) levert de ASX kracht, souplesse én gunstige verbruikscijfers. De 1.8 DI-D MIVEC-motor staat met zijn hoge koppel en voldoende vermogen (116 pk) garant voor veel rijplezier.

1.6 MIVEC BENZINEMOTOR

De ASX is ook leverbaar met een zuinige 1.6 MIVEC benzinemotor. Deze krachtbron biedt met 117 pk en 135 g/km CO₂ uitstoot de perfecte balans tussen prestaties en ontzag voor het milieu.

1.6 MIVEC

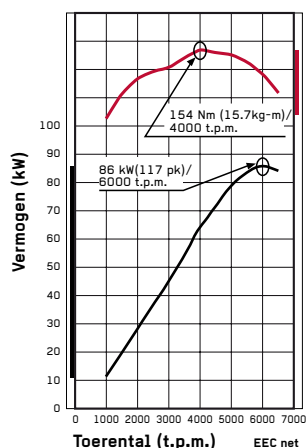

1.8 DI-D MIVEC

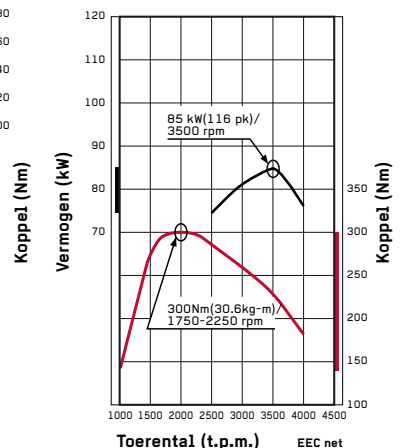



ClearTec



Onderdeel van de ClearTec technologie is het Auto Stop & Go (AS&G)-systeem, wat ervoor zorgt dat de motor automatisch wordt stilgezet, zodra de versnelling in neutraal staat en de voet van het koppelpedaal is. De motor wordt automatisch gestart wanneer de bestuurder de koppeling intrapt en een versnelling inschakelt.

EEN SCHONERE WERELD MET HET CLEARTEC PRINCIPE

Alle motoren in de ASX zijn standaard voorzien van het ClearTec principe. Het ClearTec systeem omvat onder andere Auto Stop & Go, een speciale dynamo die ervoor zorgt dat de accu oplaadt tijdens het afremmen van de auto, speciale banden met een lage rolweerstand, geoptimaliseerde overbrengingsverhoudingen in de versnellingsbak en speciale motorolie met een lage viscositeit.





SOEPEL WEGGEDRAG EN PERFECTE CONTROLE

WIELOPHANGING

Rijplezier begint met vertrouwen. En vertrouwen hangt af van controle. Om die reden heeft de Mitsubishi ASX een grote spoorbreedte en een lange wielbasis. Dat biedt een solide fundament, onder meer voor de MacPherson voorwielophanging en de multi-link achterwielophanging. Zij rekenen op soepele wijze af met elke oneffenheid in het wegdek. De schokbrekers en stabilisatorstangen zijn afgestemd op sportief gebruik, wat een uitstekende handelbaarheid en stabiliteit oplevert in bochten. Gevoegd bij een zeer directe en soepele besturing, voelt elke ASX-bestuurder zich één met de auto.





HOGE ZIT

De ASX heeft een aerodynamisch uiterlijk en biedt elke bestuurder een perfecte zitpositie. De aflopende vorm van de motorkap zorgt voor een goed zicht op de weg, wat zowel de veiligheid dient als het manoeuvreren met de auto vereenvoudigt. De iets hogere zit maakt in- en uitstappen eenvoudig mogelijk en is extra comfortabel op langere trajecten.





NATUURLIJKE OMGEVING



Het glazen panoramadak geeft het rijden een nieuwe dimensie, vooral dankzij de mogelijkheid om ook van het uitzicht boven u te kunnen genieten. Om al te hevig zonlicht tegen te gaan is er een zonnepaneel, dat het glazen dak volledig afschermt. Bij avond wordt het dak sfeervol opgelicht door LED-verlichting.



40GB HDD NAVIGATIE (ACCESSOIRE)

Het HDD navigatiesysteem biedt een 7-inch LCD-scherm, dat centraal in het dashboard is ingebouwd. Het systeem heeft een geheugen van 40 Gigabyte en is eenvoudig te bedienen; het invoeren van een adres is uiterst eenvoudig en dankzij GPS-techniek is de kortste route naar de bestemming snel gevonden.



ROCKFORD FOSGATE® PREMIUM SOUND SYSTEM MET NEGEN LUIDSPREKERS

Muziek liefhebbers zullen veel waardering hebben voor de Rockford-geluidsinstallatie, met een vermogen van 710 Watt en negen luidsprekers. (De speakers in de deuren maken optimaal gebruik van de natuurlijke klankkast die een autoportier in zich heeft)



USB EN AUDIO-INGANG

De USB-poort en de extra audio-ingang maken het mogelijk om eigen muziek van een iPod of mp3-speler af te spelen over de geluidsinstallatie van de auto.



EEN KWESTIE VAN CONTACT



KEYLESS OPERATION SYSTEM

Het Keyless Operation System van de ASX maakt het mogelijk om weg te rijden zonder de sleutel uit de jas- of broekzak te halen; de aanwezigheid ervan is genoeg. De motor wordt gestart met een druk op een knop in het dashboard, met ingetrapte koppeling en de versnelling in neutraal. Eenmaal gearriveerd, schakelt u de motor eenvoudig uit met een tweede druk op de knop.



MULTI-COLOUR LCD INFORMATIE DISPLAY

De meters op het dashboard hebben een hoog contrast, voor optimale afleesbaarheid. Ze hebben een zilveren rand en worden wit verlicht. Het LCD kleurenscherm geeft informatie over de brandstofvoorraad, de op dat moment afgelegde afstand en het totale aantal kilometers, maar ook over het gemiddelde brandstofverbruik en de buitentemperatuur.



UITNODIGENDE RUIMTE

Mitsubishi heeft veel tijd gestoken in de ontwikkeling van het interieur van de ASX. Daarbij ging het erom rijplezier te combineren met voldoende leefruimte voor alle inzittenden. Passagiers achterin zullen aangenaam verrast zijn door de been-

en hoofdruimte, terwijl alle inzittenden waardering zullen hebben voor de fraaie bekleding van het interieur. In het interieur zijn talrijke handige bergplaatsen aangebracht.

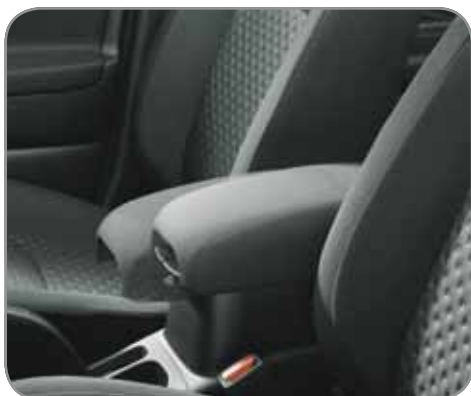

**VERSTELBARE ARMLEUNING TUSSEN
DE VOORSTOLEN**



**BOVENSTE BERGRUIMTE IN DE
VOORSTE ARMLEUNING**



**LAGERE BERGRUIMTE IN DE
VOORSTE ARMLEUNING**



RUIMTE TE OVER



LAADCAPACITEIT

Het doet er niet toe waar de reis naar toe gaat – in de ASX kunt u alles meenemen wat u op uw bestemming nodig heeft. De laadruimte heeft een capaciteit van 442 liter* en kan optimaal worden bereikt via de riante achterklep. De laadvloer is vlak en kent geen tildrempel, waardoor zelfs de zwaarste bagage makkelijk kan worden ingeladen. Onder de laadvloer is een extra bagagecompartment aangebracht; handig voor spullen die onderweg niet meteen nodig zijn.

* Gemeten met de achterbank rechtop. Inclusief de ruimte onder de laadvloer, waar ook de bandenreparatieset is aangebracht.

Maximale breedte van de bagageruimte: 1350 mm

Diepte bagageruimte met achterbank neergeklapt: 1510 mm



VOLLEDIG OF GEDEELTELIJK NEERKLAPBARE ACHTERBANK

Om grotere bagagestukken mee te nemen, kan de achterbank volledig worden neergeklapt. Dat levert een grote laadruimte met vlakke vloer op. De achterbank kan ook in delen worden neergeklapt (verhouding 60:40), wat de mogelijkheid biedt om langere spullen (fietsen, ladders) te vervoeren en tegelijkertijd zitplaatsen te behouden.

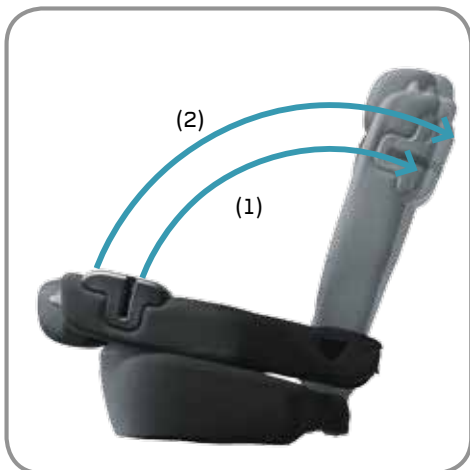

VERSTELBARE RUGLEUNING

De achterzittingen kunnen met één simpele handeling – (1) in een horizontale ligstand worden gezet, terwijl ze (2) door een rustige trekbeweging weer rechtop kunnen worden gezet.



SKILUIK

In de armsteun op de achterbank is een skiluik aangebracht. Dat maakt het mogelijk lange voorwerpen mee te nemen met behoud van vier zitplaatsen.



OP ALLES VOORBEREID



SUPER WIDE VISION HID XENON KOPLAMPEN

Gevaar schuilt vaak in wat u juist niet ziet. Daarom beschikt de ASX over Super Wide Vision (High Intensity Discharge) koplampen. Deze sturen extra brede lichtbanen naar voren en verlichten daardoor een groter deel van het wegoppervlak.

Normale HID Xenon koplampen



Super Wide Vision HID Xenon koplampen



7 AIRBAGS RONDOM

Om de ASX-bestuurder en zijn passagiers optimale bescherming te bieden bij een eventuele aanrijding zijn er 7 airbags aanwezig. De voorinzittenden worden beschermd door de airbags in het dashboard en zijairbags, terwijl een knie-airbag nog eens extra protectie biedt voor de bestuurder. Bij een zijdelingse aanrijding worden alle inzittenden – voor en achter – beschermd door zogenaamde gordijnairbags.





ACTIVE STABILITY CONTROL EN TRACTION CONTROL (ASTC)

Het Active Stability Control-systeem gebruikt sensoren om de bewegingen van de auto te analyseren en eventueel doorslippende wielen te herkennen. Door het motorvermogen te regelen en soms remkracht op bepaalde wielen toe te passen, helpt ASTC om de auto stabiel en onder controle te houden.

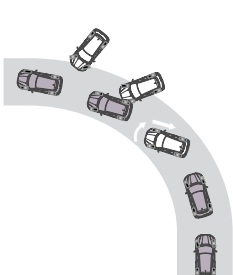

OVERSTUUR – ACHTERWIELEN SLIPPEN

Remkracht wordt naar het buitenste voorwiel gedistribueerd om uitbreken van de auto tegen te gaan.

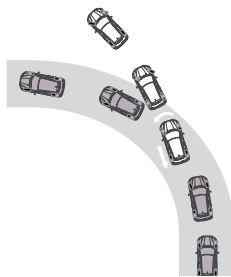

ONDERSTUUR – VOORWIELEN SLIPPEN

Remkracht wordt naar het binnenste achterwiel gedistribueerd om doorslippen van de auto tegen te gaan.

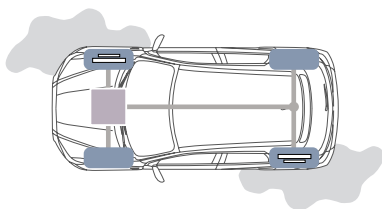

TRACTION CONTROL

Zodra er wielspin wordt waargenomen, wordt motorvermogen weggenomen en eventueel remkracht toegepast op de doorslaande wielen. Niet alleen om verlies van aandrijfkracht te voorkomen, maar ook om een vlotte start en een dito acceleratie mogelijk te maken.

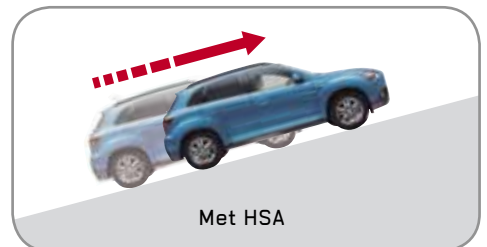

Met HSA



Zonder HSA

HILL START ASSIST (HSA)

De naam zegt het al: het Hill Start Assist systeem maakt het mogelijk om op een steile helling zonder problemen weg te rijden. Het trekt even de remmen aan, om te voorkomen dat het voertuig achteruit rolt. Zodra de auto op weg is, wordt de remfunctie automatisch opgeheven.

INFORM



Belangrijkste specificaties

- 16-Inch stalen velgen
- ClearTec motor met o.a. Auto Stop & Go systeem
- Halogeen koplampen
- Elektrisch verstelbare en verwarmbare buitenspiegels
- Deurgrepen in carrosseriekleur
- Elektrische stuurbekrachtiging
- Stuurwiel in hoogte en diepte verstelbaar
- Kunststof middenconsole met armsteun
- Airconditioning
- Radio cd/mp3-speler en extra audio-aansluiting
- SRS airbags (voor, zijkant, gordijn, plus knie-airbag voor bestuurder)
- Active Stability & Traction Control (ASTC)
- Hill Start Assist system (HSA)
- Multi-mode keyless entry systeem met twee zenders
- Elektrisch bedienbare ramen

INTRO EDITION



Extra specificaties t.o.v. Inform

- 16-Inch lichtmetalen velgen
- Grille met chromomlijsting
- Mistlampen voor met chromen rand
- Chromen afwerking raamstijl
- Chromen uitlaatsierstuk
- LCD multi colour informatiedisplay
- Met leer bekleed stuurwiel met audiobediening en cruise control
- Lederen pookknop
- Gekoeld dashboardkastje
- USB aansluiting
- Automatische inschakelend verlichting
- Regensensor met zelfregelende wissers
- Cruise Control
- 6 speakers
- Dagverlichting
- Verschuifbare armsteun vóór

INTENSE



Extra specificaties t.o.v. Intro Edition

- 17-Inch lichtmetalen velgen
- Super Wide Vision HID Xenon koplampen
- Koplampsproeiers
- Privacy glass
- Automatisch inklapbare buitenspiegels met LED knipperlicht
- Parkeersensoren achter
- Zwarte roofrails
- Keyless Operating System met Start/Stop knop
- Glazen panoramadak met LED-interieurverlichting

INSTYLE



Extra specificaties t.o.v. Intense

- Leren stoelbekleding met verwarmde voorstoelen en elektrisch verstelbare bestuurdersstoel
- Rockford Fosgate® 710W premium geluidsinstallatie met 9 luidsprekers



LEVERBARE KLEUREN



COOL SILVER [A31]



GRANITE BROWN [C06]



ORIENT RED [P26]



TITANIUM GREY [U17]

BEKLEDINGSMATERIALEN



ZWARTE STOF



LUXE ZWARTE STOF



ZWART LEER



TANZANITE BLUE [D14]



KAWASEMI BLUE [D17]



POLAR WHITE [W37]



AMETHYST BLACK [X42]

Model			INFORM	INTRO EDITION	INTENSE	INSTYLE*
Stoelbekleding	Zwarte stof		■	-	-	-
	Luxe zwarte stof		-	■	■	-
	Zwart lederen bekleding		-	-	-	■
Carrosseriekleur	Cool Silver (m)	[A31]	■	■	■	■
	Granite Brown (m)	[C06]	■	■	■	■
	Tanzanite Blue (m)	[D14]	■	■	■	■
	Kawasemi Blue (m)	[D17]	■	■	■	■
	Orient Red (m)	[P26]	■	■	■	■
	Titanium Grey (m)	[U17]	■	■	■	■
	Polar White (s)	[W37]	■	■	■	■
	Amethyst Black (p)	[X42]	■	■	■	■

■ : Beschikbaar - : Niet leverbaar

De getoonde kleuren zijn een grafische weergave en kunnen afwijken van de werkelijke kleuren.

* Informeer bij uw Mitsubishi-dealer voor informatie over levertijden. Op moment van uitgave van de brochure nog niet leverbaar.

STANDAARDUITRUSTING

■ Standaard - Niet beschikbaar

Model			INFORM	INTRO EDITION	INTENSE	INSTYLE
Prestaties	Banden	215/65R16 banden met 16" stalen velgen	■	-	-	-
		215/65R16 banden with 16" lichtmetalen velgen	-	■	-	-
		215/60R17 banden met 17" lichtmetalen velgen	-	-	■	■
	Bandenreparatieset		■	■	■	■
	ClearTec motor met Auto Stop & Go		■	■	■	■
Veiligheid	Active Stability en Traction Control (ASTC)		■	■	■	■
	ABS met EBD (elektronische remkrachtverdeling) en brake assist		■	■	■	■
	Hill Start Assist systeem		■	■	■	■
	Brake Override System		■	■	■	■
	SRS airbags	Airbag bestuurder en uitschakelbare airbag passagier vóór	■	■	■	■
		Zij-airbags vóór en gordijnairbags	■	■	■	■
		Knie-airbag bestuurder	■	■	■	■
	Veiligheid-gordels	Driepunts veiligheidsgordels met gordelspanners vóór	■	■	■	■
		Driepunts veiligheidsgordels achter (x3)	■	■	■	■
		In hoogte verstelbare veiligheidsgordels vóór	■	■	■	■
		ISO-FIX bevestigingspunten voor kinderzitjes achter	■	■	■	■
	Kindersloten achter		■	■	■	■
	Derde remlicht		■	■	■	■
	Parkeersensoren achter		-	-	■	■
Brake assist met Emergency Stop Signal systeem (ESS)		■	■	■	■	
Exterieur	Chromen grille omlijsting		-	■	■	■
	Koplampen	Halogeen koplampen	■	■	-	-
		Super "wide vision" HID Xenon koplampen	-	-	■	■
		Automatisch inschakelende verlichting	-	■	■	■
		Koplampsproeiers	-	-	■	■
	Mistlampen vóór		-	■	■	■
	Ramen	Groen getint glas	■	■	■	■
		Achterrautverwarming	■	■	■	■
		Privacy glass	-	-	■	■
	Ruitenwissers met sproeiers en variabele interval		■	-	-	-
	Regensensor		-	■	■	■
	Portiergrepen in carrosseriekleur		■	■	■	■
	Elektrisch verstelbare en verwarmbare buitenspiegels in carrosseriekleur		■	■	-	-
	Automatisch inklapbare buitenspiegels met LED knipperlicht		-	-	■	■
	Chromen afwerking raamstijl		-	■	■	■
	Zwarte roof rails		-	-	■	■
Glazen panoramadak met LED verlichting		-	-	■	■	
Chromen uitlaatpijp		-	■	■	■	
Cockpit	Lederen stuurwiel met bediening audio en cruise control		-	■	■	■
	Lederen pookknop		-	■	■	■
	Elektrische stuurbekrachtiging		■	■	■	■
	Stuurwiel in hoogte en diepte verstelbaar		■	■	■	■
	Cruise control		-	■	■	■
	Multi-colour LCD informatie display		-	■	■	■
Stoelen	Voorstoelen	In hoogte verstelbare bestuurdersstoel	■	■	■	-
		Lederen bekleding met stoelverwarming	-	-	-	■
		In hoogte verstelbare hoofdsteunen	■	■	■	■
		Bergvak in rugleuning passagiersstoel	■	■	■	■
		Elektrisch verstelbare bestuurdersstoel	-	-	-	■
	Achterstoelen	In 2 delen neerklapbare rugleuning achterbank (60/40)	■	■	■	■
		Hoofdsteunen achter (x3)	■	■	■	■
	Midden armsteun met bekerhouders	-	■	■	■	
Interieur	Zwart dashboard met soft-touch afwerking		■	■	■	■
	Chromen deurgrepen		■	■	■	■
	Verlicht dashboardkastje		■	■	■	■
	Gekoeld dashboardkastje		-	■	■	■
	Bekerhouders in vloerconsole		■	■	■	■
	Midden armsteun		■	-	-	-
	Verschuifbare midden armsteun		-	■	■	■
	Portieren voor met flessenhouder		■	■	■	■
	Zonneklep met tickethouder		■	-	-	-
	Zonneklep met verlichting en tickethouder		-	■	■	■
	Ventilatie	Climate control	-	■	■	■
		Airconditioning	■	-	-	-

STANDAARDUITRUSTING

■ Standaard - Niet beschikbaar

Model		INFORM	INTRO EDITION	INTENSE	INSTYLE
Comfort	Centrale deurvergrendeling	■	■	■	■
	Multi-mode keyless entry systeem met 2 zenders	■	■	-	-
	Keyless Operation Systeem met start/stop knop	-	-	■	■
	Elektrisch bedienbare ramen	■	■	■	■
Audio en communicatie	4 speakers	■	-	-	-
	6 speakers	-	■	■	-
	Radio cd/mp3 speler	■	■	■	-
	Rockford Fosgate™ premium audiosysteem met 710 watt en 9 speakers	-	-	-	■
	USB aansluiting	-	■	■	■



1. In kleur gespoten buitenspiegels met inklapfunctie en richtingaanwijzers
2. Leren bekleding van de pookknop
3. Mistlampen voor met chromen rand
4. Chromen uitlaatsierstuk
5. Climate control

6. Handbediende airconditioning
7. Parkeersensoren achter
8. 16-Inch stalen velgen
9. 16-Inch lichtmetalen velgen
10. 17-Inch lichtmetalen velgen

TECHNISCHE SPECIFICATIES

MODEL	Motor	1.6 MIVEC ClearTec met AS&G	
	Type	Inform / Intro Edition / Intense / Instyle ^{*1}	
AFMETINGEN EN GEWICHTEN	Ledig gewicht	kg	1.245
	Max. toelaatbaar gewicht	kg	1.870
	Max. verticale kogeldruk	kg	60
	Max. daklast	kg	
	Inhoud bagagruimte (VDA) ^{*5}	liter	
PRESTATIES	Aantal personen		
	Max. snelheid ^{*2}	km/uur	183
	Acceleratie (0-100km/uur)	sec	11,4
	Draaicirkel	m	
	Brandstofverbruik ^{*3}		
	In de stad	liter/100km	7,5
	Buiten de stad	liter/100km	4,9
	Gecombineerd	liter/100km	5,9
CO ₂ ^{*3} , gecombineerd	g/km	135	
Max. aanhangergewicht (geremd)	kg	1.200	
Max. aanhangergewicht (ongeremd)	kg	670	
MOTOR	Type	1.6 liter 16-kleps viercilinder DOHC MIVEC	
	Cilinderinhoud	cc	1.590
	Emissienorm		
	Max. vermogen (EEC net)	kW (pk)/tpm	86 (117)/6.000
Max. koppel (EEC net)	Nm/tpm	154/4.000	
BRANDSTOF-SYSTEEM	Brandstoftoevoer	ECI-MULTI (EElectronic Controlled Injection - Multi Point Injection)	
	Inhoud brandstoftank	liter	
TRANSMISSIE	Type	Handgeschakelde 5-versnellingsbak	
	Koppeling		
	Overbrengingsvermogen		
	1e		3,727
	2e		1,947
	3e		1,343
	4e		0,976
	5e		0,804
6e		-	
Achteruit		3,727	
Eindoverbrenging		4,333	
STUURINRICHTING	Type		
WIELOPHANGING	Voor		
	Achter		
REMMEN	Voor		
	Achter		
BANDEN	Voor en achter		

*1 Informeer bij uw Mitsubishi-dealer voor informatie over levertijden.

Op moment van uitgave van de brochure nog niet leverbaar

*2 Gemeten door Mitsubishi Motors Corporation

*3 Brandstofverbruik en CO₂-waarden variëren afhankelijk van het uitrustingsniveau

*4 Standaard op Intense en Instyle

*5 Gemeten met 5 stoelen tot de hoedenplank - 2 stoelen tot aan het dak.

*6 Rugleuning rechtop en inclusief 26 liter opbergruimte onder de laadvloer (inclusief bandenreparatieset)

*7 () met glazen panoramadak

AFMETINGEN

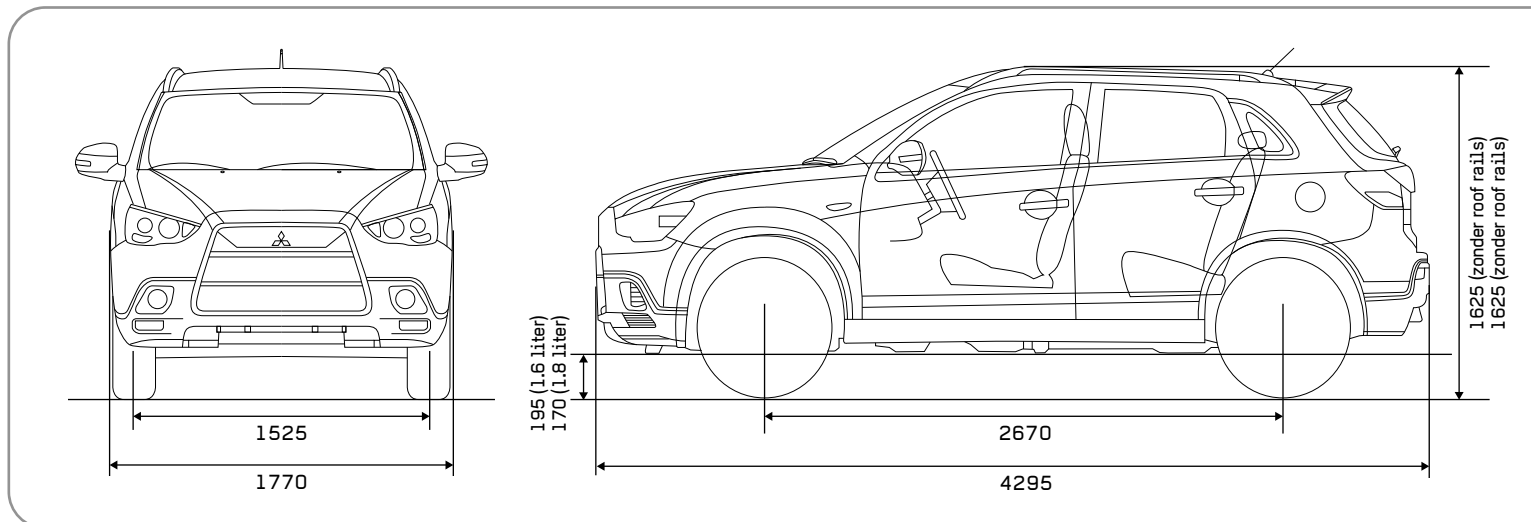

1.8 DI-D MIVEC ClearTec met AS&G**Intro Edition / Intense**

1.390

2.060

70

80

442*6 - 1,219 (1,169)*7

5

188

10,2

10,6

5,8

4,3

4,8

127

1.400

750

1.8 liter 16-klep viercilinder DOHC Turbodiesel + DPF

1.798

Euro-5

85 (116)/3.500

300/1.750-2.250

Common-rail directe injectie

63

Handgeschakelde 6-versnellingsbak

Enkelvoudige droge plaat, hydraulisch bediend, push type

3,538

1,913

1,218

0,860

0,790

0,673

3,831

1e-4e: 4,058, 5e-6e-achterruit: 3,450

Tandheugelbesturing (elektronisch bekrachtigd)

MacPherson veerpoot, schroefveren met stabilisatorstang

Multi-link, schroefveren met stabilisatorstang

16" geventileerde schijven

16" schijven

215/65R16 (215/60R17*)

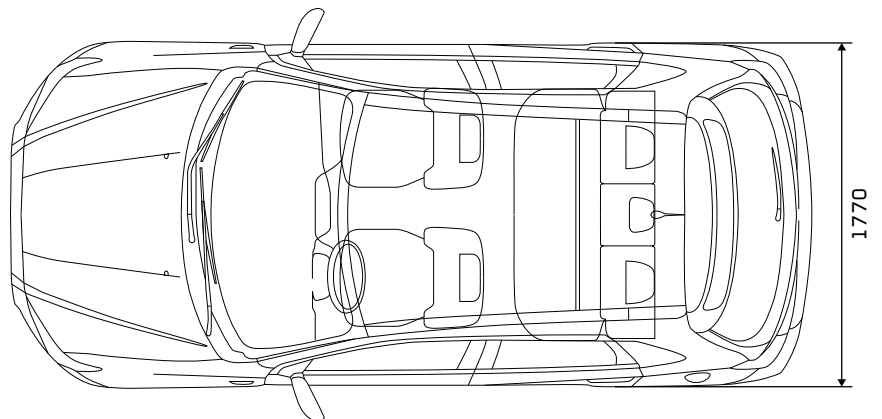
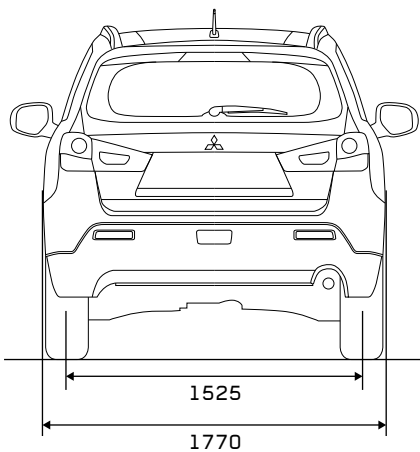

Alle maten zijn in millimeters.

Drive@earth

Door constant te luisteren naar wensen in de markt en een snel antwoord te geven op verwachtingen, streven wij naar eensgezindheid tussen individuele personen, de gemeenschap, de aarde en de auto's die wij bouwen. Wij streven ernaar om de wereld te voorzien van rijplezier, veiligheid te verbeteren en onze verantwoording te nemen voor de juiste omgang met het milieu en duurzaamheid.

i MIEV



MITSUBISHI INNOVATIVE ELECTRIC VEHICLE

DE RECYCLING VAN OUDE VOERTUIGEN

HET IS ONZE Plicht OM ONZE LEEFOMGEVING TE BESCHERMEN.

Mitsubishi Motors ontwerpt en bouwt auto's en onderdelen van hoge kwaliteit om onze klanten te voorzien van duurzame mobiliteit en om de voertuigen in een optimale conditie te houden. Wij hebben de hoogste mate van respect voor onze leefomgeving en gebruiken materialen die kunnen worden gerecycled en hergebruikt nadat uw Mitsubishi voertuig aan het einde van zijn economische levenscyclus is gekomen. Na een lang en werkzaam leven nemen wij het voertuig terug en recyclen het op een milieuvriendelijke manier en in overeenstemming met de EU richtlijnen voor End-of-Life voertuigen alsmede eventuele nationale wetgeving.

Alle Mitsubishi Motors-voertuigen worden teruggenomen zonder kosten voor de eigenaar, op daartoe aangewezen inzamelpunten. Daarbij dient het voertuig nog wel voorzien te zijn van alle

componenten. Er is een netwerk van inzameladressen voor Mitsubishi End-of-Life voertuigen, om te verzekeren dat uw auto op een milieuvriendelijke manier zal worden gerecycled. Tegelijkertijd worden de mogelijkheden voor het recyclen van auto's en hun onderdelen voortdurend geëvalueerd en verbeterd, met als belangrijkste doel het verhogen van het recyclingspercentage in de toekomst.

De Europese End-of-Life Vehicles-richtlijn en de vrije terugname van End-of-Life voertuigen worden toegepast in alle lidstaten van de Europese Unie. Het omzetten van de Europese End-of-Life Vehicles-richtlijn naar wetgeving in alle bij de EU aangesloten landen was op het moment dat deze publicatie gedrukt werd nog niet voltooid.

Voor meer informatie en details kijk op www.mitsubishi-motors.nl

BIJZONDERE SERVICE VOOR PROBLEEMLOOS RIJDEN

Meer dan 2.500 geautoriseerde Mitsubishi Motors dealer- en servicebedrijven staan in Europa klaar om u te helpen, waar u zich ook bevindt.

PROFESSIONELE SERVICE

Ook nieuwe auto's hebben regelmatig onderhoud en service nodig. Niet alleen om u te verzekeren van optimale mobiliteit, maar ook voor de veiligheid van u en uw passagiers en schonere verbranding wat leidt tot verlaging van de schadelijke uitstoot. Zorgvuldig opgeleide technici – die gebruik maken van speciale diagnoseapparatuur en louter originele onderdelen – staan op de 2.500 servicepunten klaar om hun vakmanschap te bewijzen. U krijgt vooraf een berekening van de eventuele kosten, dus geen kans op vervelende verrassingen achteraf.

MITSUBISHI MOTORS ORIGINELE ONDERDELEN

Alle originele onderdelen van Mitsubishi Motors zijn ontwikkeld en uitgebreid getest en voldoen aan strenge kwaliteitseisen. Het wordt dan ook aanbevolen om originele Mitsubishi Motors onderdelen te gebruiken teneinde de veiligheid van niet alleen uw auto, maar zeker ook de inzittenden te garanderen. Originele Mitsubishi Motors onderdelen zijn verkrijgbaar bij alle Mitsubishi dealer- en servicebedrijven. We zijn er als organisatie trots op dat we regelmatig hoge scores behalen in after sales kwaliteitsonderzoeken.

DRIE JAAR MULTIGARANTIE – DAT IS DUIDELIJK

Mitsubishi geeft alle nieuwe Mitsubishi-voertuigen een unieke en zeer uitgebreide driejarige Multigarantie waarvan de eerste 24 maanden gedekt zijn zonder kilometerbeperking. De resterende 12 maanden met een beperking tot 100.000 km, naar gelang het eerste dat voorkomt na de begindatum van de garantie. De garantie op doorroesten van binnenuit omvat zelfs twaalf jaar, afhankelijk van het model. De statistieken voor de auto's van Mitsubishi Motors tonen feilloos de betrouwbaarheid aan, maar in het onverhoopte geval dat u service nodig hebt, bieden wij Mitsubishi Motors Assistance Package (MAP).

VERLENGDE GARANTIE

Mitsubishi biedt u de mogelijkheid van verlengde garantie na de fabrieksgarantie. Hierdoor kunt u ook na het verlopen van de 3 jaar fabrieksgarantie nog zorgeloos blijven genieten van uw Mitsubishi. Mitsubishi biedt u de mogelijkheid uw garantie met 12 of 24 maanden te verlengen met de Mobiel+ verlengde garantiepolis.

Mitsubishi Motor Sales Nederland

www.mitsubishi-motors.nl

Alle vermelde informatie is gebaseerd op gegevens van modeljaar 2012, zoals deze op het moment van druk bekend zijn. Deze kunnen zich per type op ieder moment wijzigen. Per land kunnen de op de markt gebrachte versies verschillen en kan het voorkomen dat sommige uitrustingen niet leverbaar zijn. Uw Mitsubishi-dealer informeert u hier graag over. Alle rechten voorbehouden.

Voor de kosten hoeft u het niet te laten, Voor meer informatie raadpleeg uw Mitsubishi dealer of www.mobielplus.nu

MAP – GRATIS HULP BIJ PECH



Om ons vertrouwen in uw mobiliteit uit te spreken en de betrouwbaarheid van onze voertuigen te onderstrepen, krijgt u bij uw nieuwe Mitsubishi een gratis MAP-kaart die drie jaar geldig is. De afkorting MAP staat voor Mitsubishi Motors Assistance Package en met

deze kaart in uw binnenzak is uw mobiliteit gegarandeerd in meer dan dertig landen over heel Europa. Mocht u ooit hulp nodig hebben omdat uw auto is stilgevallen – vanwege een aanrijding, technisch mankement, diefstal of vandalisme, ongeacht waar u zich bevindt, 24 uur per dag, 7 dagen per week – dan belt u gewoon naar het nummer op de kaart en uw problemen worden ter plekke verholpen. Is er meer aan de hand, dan wordt uw auto naar de dichtstbijzijnde Mitsubishi-dealer vervoerd en mag u rekenen op service in de vorm van een hotel, voortzetting van uw reis, een vervangende auto of repatriëring van uw eigen auto.

Houdt u uw Mitsubishi ook na de garantieperiode van drie jaar in onderhoud bij de Mitsubishi-dealer, dan blijft uw mobiliteit gegarandeerd! U ontvangt de gratis service van Mitsubishi Mobilitéits Service, de kosteloze wegehulp van Mitsubishi in binnen- en buitenland.

MOBIEL+, DE MEERWAARDE VAN MITSUBISHI

Mobiel+ is het Mitsubishi-label voor alle diensten die vallen onder de driepijlers: Onderhoud, services en priveleges. Mobiel+ biedt u vele voordelen zoals vaste tarieven, gratis APK-keuring, mobiliteits service, verlengde garantie en korting op evenementen waar u als klant gebruik van kunt maken. Voor meer informatie raadpleeg uw Mitsubishi dealer of www.mobielplus.nu

INDIVIDUAL PLUS

De accessoires van Mitsubishi Motors worden aangeboden onder de naam 'Individual+'. Een eigen stijl heeft tenslotte iedereen. Individual+ biedt de ideale producten om van 'een' Mitsubishi 'uw' Mitsubishi te maken. Perfect passende accessoires, speciaal ontworpen en ontwikkeld voor uw nieuwe Mitsubishi die voldoen aan de hoge kwaliteit- en veiligheidseisen die Mitsubishi zichzelf heeft opgelegd. Bij montage op een nieuwe auto verleent Mitsubishi op deze accessoires 3 jaar Multigarantie.